

# 新品

## DLXD-PT700-40E/A 挡料器

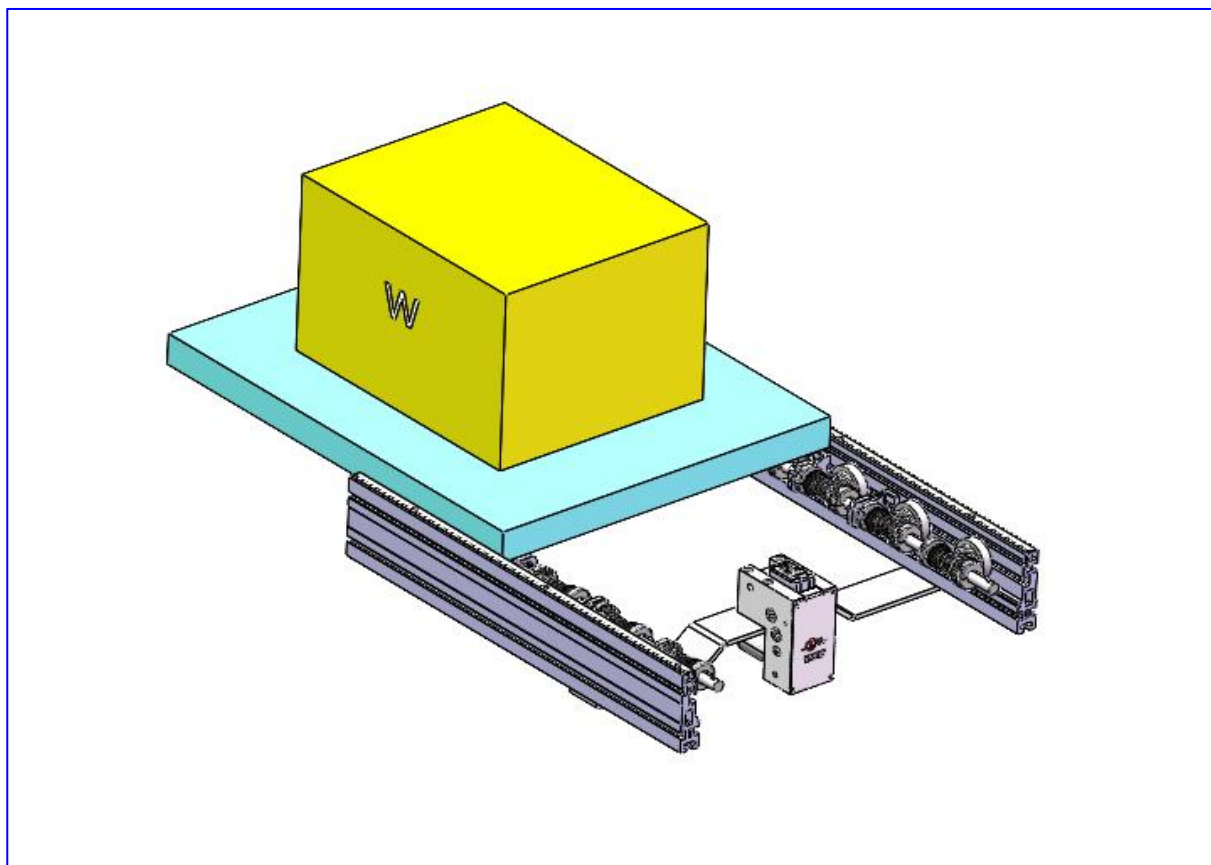

### 特点

- 高负载：最高满足 700KG ( $\leq 6\text{m/min}$  时实测数据)。
- 缓冲阻停防反弹：安装高性能液压缓冲器，吸收冲击能量。带阻停自锁机构防反弹。
- 止回：集成止回器一体式设计。
- 双向放行：解锁机构使挡料、止回装置完全脱离托盘挡块，可实现托盘双向放行。
- 安装方便：螺钉固定，方便集成于物流输送线。
- 解锁机构两种类型可选：E-电磁驱动，A-气缸驱动

### 大连现代发动机工艺装备有限公司

Dalian Modern Engine Process Equipment Co; LTD

TEL: 183 4226 2662

## DLXD-PT700-40E 电动挡料器介绍



图 1-- DLXD-PT700-40E 电动挡料器构成图

1-本体 2-缓冲挡停块 3-止回锁舌 4-前端盖 5-液压缓冲器 6-驱动电磁铁

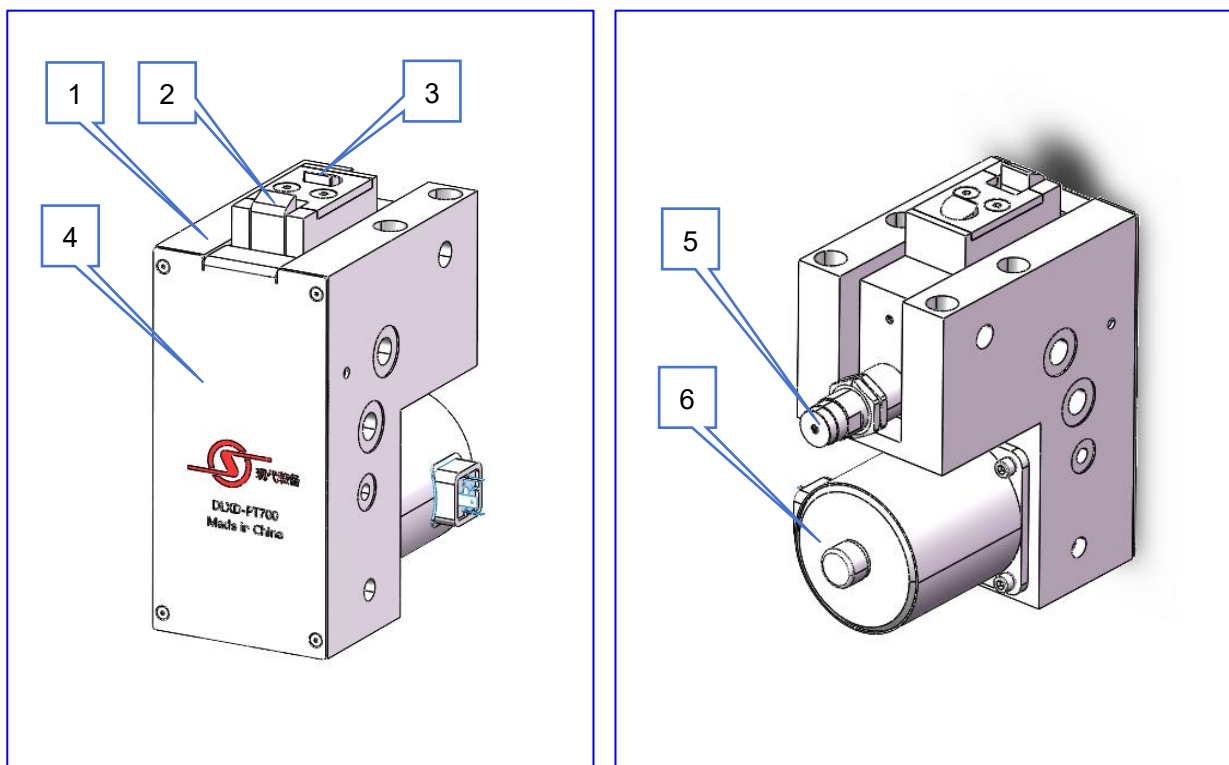

图 2-- DLXD-PT700-40 电动挡料器与托盘撞块尺寸关系图

■ 特别注意：缓冲挡停块与止回锁舌之间挡停后最大张开距离为 41mm，故托盘撞块宽度设计时应  $\leq 40\text{mm}$ 。



图 3-- 运动关系尺寸图

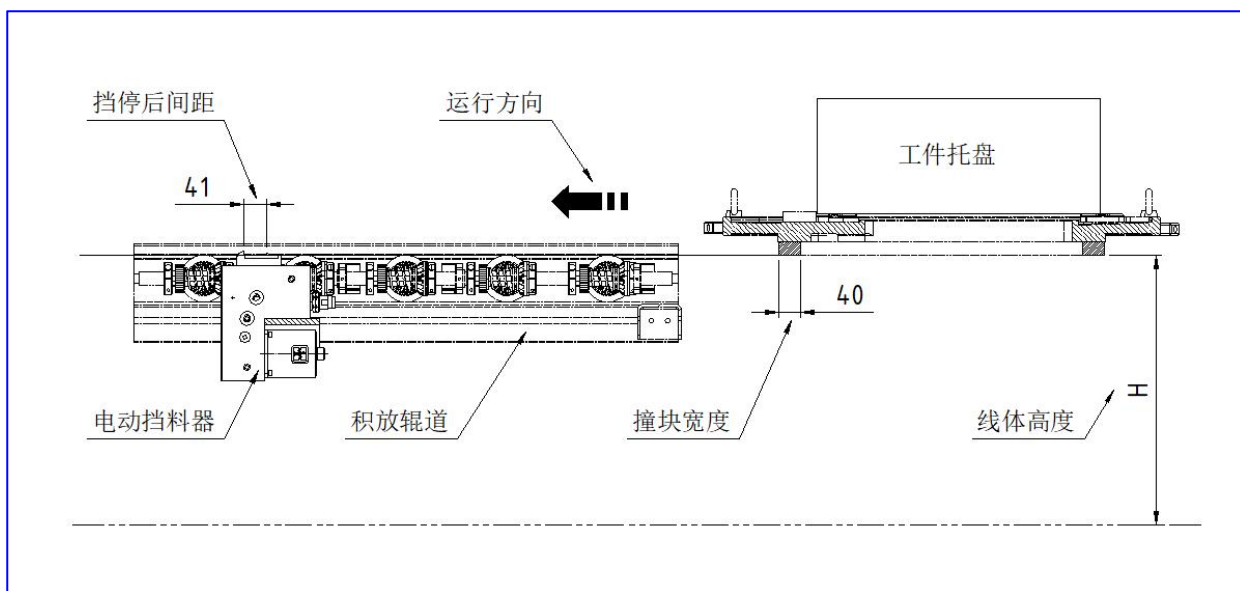

图 4-- 动作过程分解图

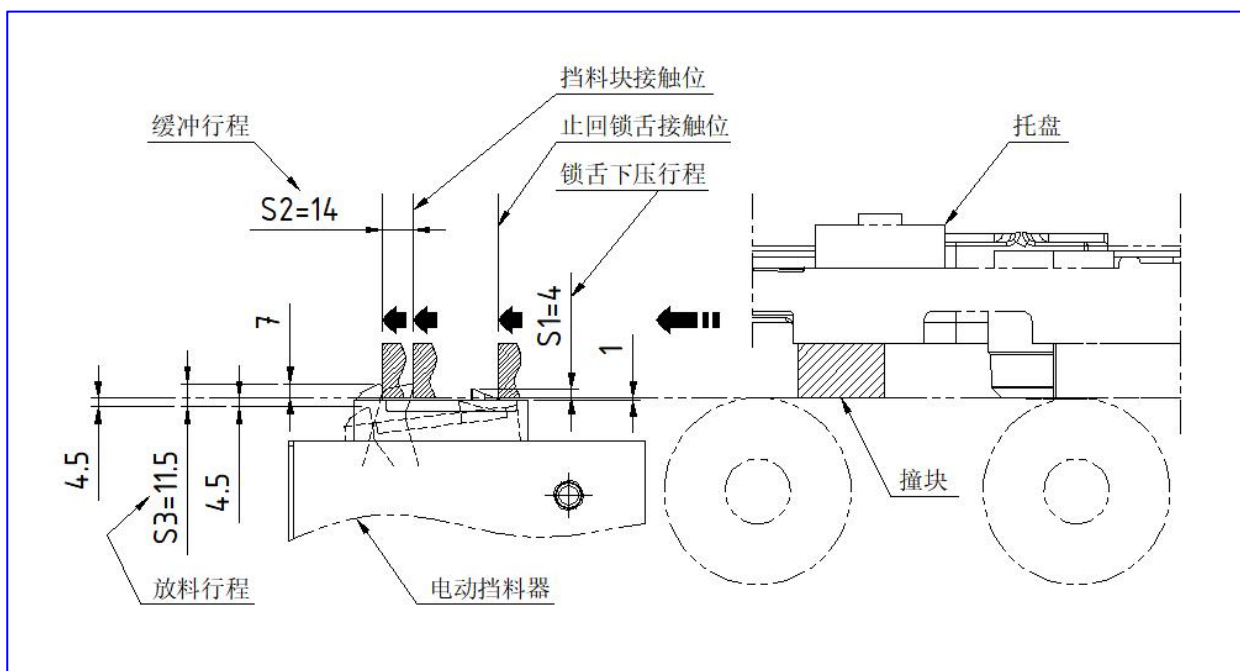

图 5- DLXD-PT700-40E 安装尺寸图

## DLXD-PT700-40A 气动挡料器介绍

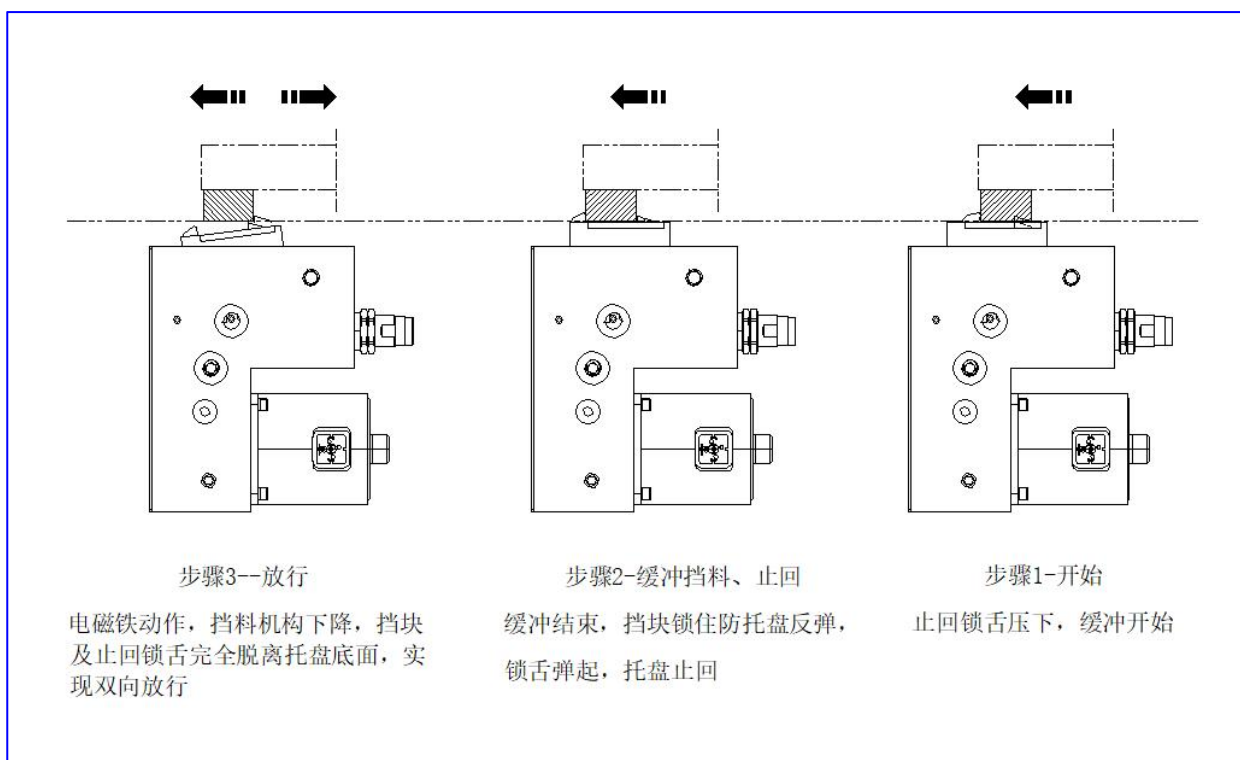

图 1-- DLXD-PT700-40A 气动挡料器构成图

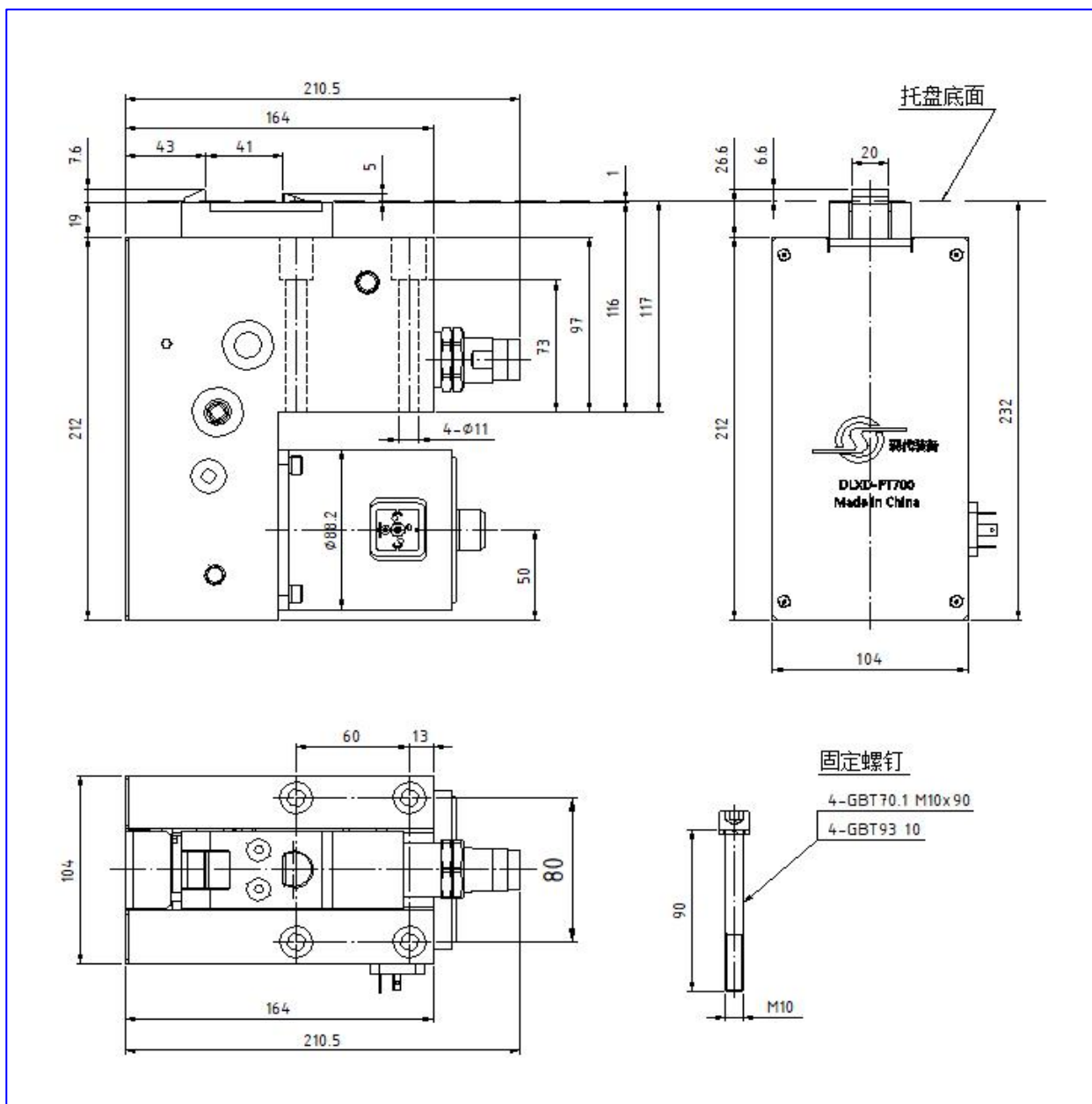
1-本体 2-缓冲挡停块 3-止回锁舌 4-前端盖 5-液压缓冲器 6-驱动气缸

说明：气缸代替电磁铁，性能及安装尺寸与电动挡料器相同。

### DLXD-PT700-40E/A 数据表

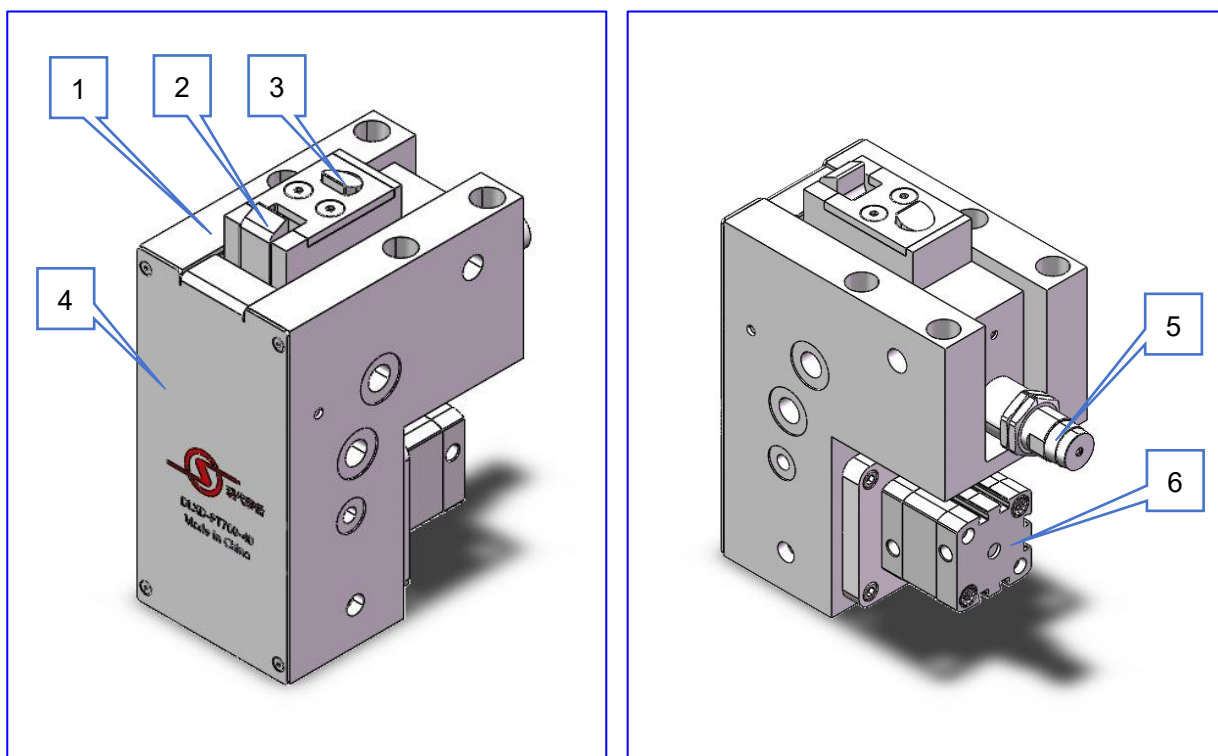
托盘总质量 KG	700	650	610	450	350	200	140
运行速度 m/min	5	6	9	12	18	24	30
DLXD-PT700-40E	电动解锁，供电参数：DC24V 1.8A 50W						
DLXD-PT700-40A	气动解锁，FESTO 或 SMC 供气参数：0.4-0.6Mpa 接口：G1/8						

订货型号  DLXD-PT700-40E/A

如需 3D 模型，请联系公司技术部门。